

KERAMISK BACKING

- for ensidig sveising

**Et komplett keramisk backing program
tilpasset sveisemetodene**

- **121/SAW**
- **136/FCAW**
- **131-135/MIG-MAG**
- **111/MMA**

Bedre sveiseøkonomi ved sveising fra en side på fuger i rør- og stål konstruksjoner

Opplagte fordeler:

- Høyere sveiestrøm gir høyere avsettsmengde og økt sveisehastighet
- Bedre kvalitet på rotstrengen, pga bedre kontroll på gjennombrenning og rotstrengprofilen
- Benyttes i PA (1G), PC (2G), og PF (3G) stigende, avhengig av sveisemetode.
- Gjør kullbuemeislig og sliping overflødig, bedrer produktivitet og produksjonsmiljø
- Gjør sveisingen fra en side lettere.
- Påvirker ikke sveisemetallets kjemiske- og mekaniske egenskaper

Størknesprekker ved bruk av keramisk backing

Ved sveising med rutilerørtråder og høy bueenergi kan størknesprekker intrefte.

Konkav sveiselarve medfører uheldig størkneforløp i smelten, dette kombinert med krympespenninger gjør sveiselarven utsatt for størknesprekker.

Enkle råd for å unngå størknesprekker :

- Benytt 45-60° fugevinkel og en rot åpning på ca 5 mm
- Ved sveising med rutilrørtråd - bruk backing med rektangulært spor for å gi plass til slaggen
- Benytt backing med spor bredde min 15 mm
- Ved sveising med 1,2 mm slaggdannende rørtråd, benytt maks 180 amper, dette for bedre å gi sveiestrengen en oval form fremfor en spiss form
- Sveis med minimal pendling og hold buen i front av smeltebadet for å få god kontroll på gjennombrenningen.

ESAB keramisk backing sortiment dekker de fleste applikasjoner og segment.

Programmet består av grå og brune keramiske strips/blokker.

Grå er av en hard type keramikk, med høyere smeltepunkt og har noe lavere volum/plass for slagg, pga varmeutvidelse og følsomhet for oppsprekking monteres disse med aluminiumstape eller skinne støtte.

Brun kan benyttes uten support og kan lett kuttes til egnede lengder

Type / form:

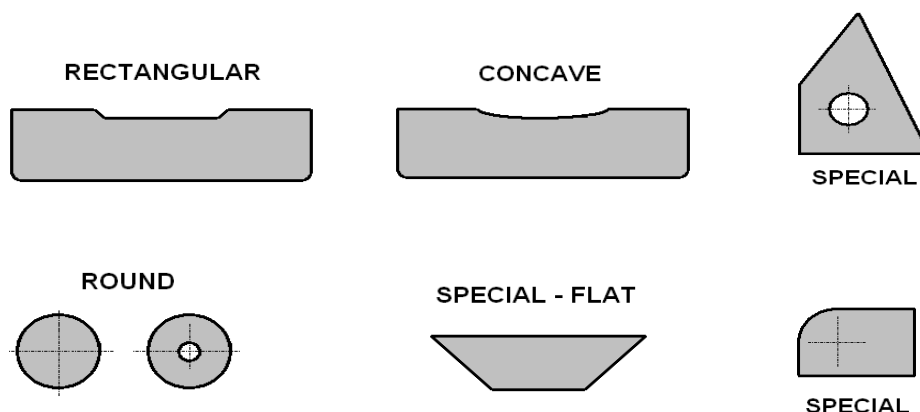

Rektangulær type:

Keramiske backing med rektangulært spor passer til slaggvolumet på elektroder, rutil rørtråd og SAW.

De leveres som:

- Løse blokker
- Blokker i metallskinner der krav til tilpassing er høy
- Blokker på aluminiumstape eller blokker tredd på metall strenger
- Blokker spesialtilpasset for tett tilpassing på rette linjer, tanker, rør og annen struktur med kurvatur.

Konkav type:

Keramisk backing med konkav spor benyttes i kombinasjon med sveiseprosesser med lav slagg produksjon, slike som MAG og basisk- og metallpulverfylt rørtråd.

De leveres som:

- Løse blokker
- Blokker i metallskinner der krav til tilpassing er høy
- Blokker på aluminiumstape eller blokker tredd på metall strenger
- Blokker spesialtilpasset for tett tilpassing på rette linjer, tanker, rør og annen struktur med kurvatur

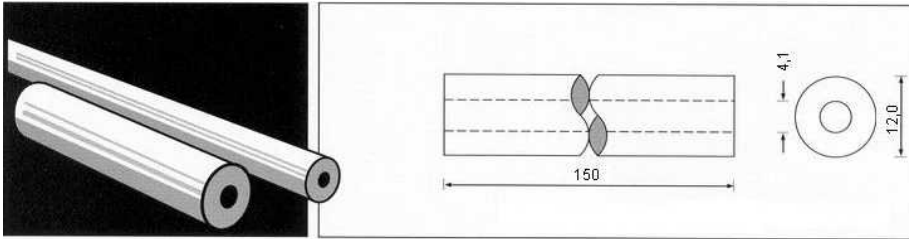
PZ1500/01**LAGERFØRT**

Art.nr	Farge	Form	Utførelse	Lengde		Kartong		Palle		
				mm		stk	kg	kartong	stk	kg
2150001000	Brun	Rund	Løse blokker	150		200	7	48	9600	336

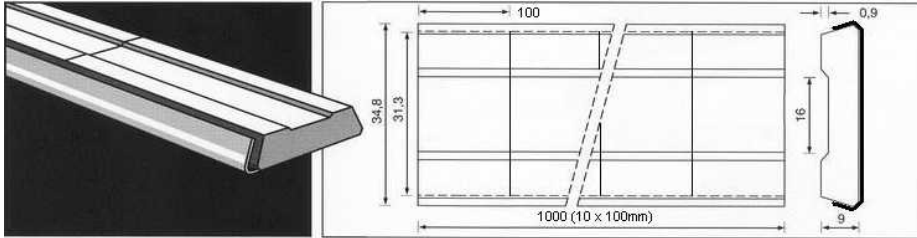
PZ1500/03**LAGERFØRT**

Art.nr	Farge	Form	Utførelse	Lengde		Kartong		Palle		
				mm		stk	kg	kartong	stk	kg
2150003000	Brun	Rektangulær	I metallskinne	1000	(10x100)	21	15	30	630	450

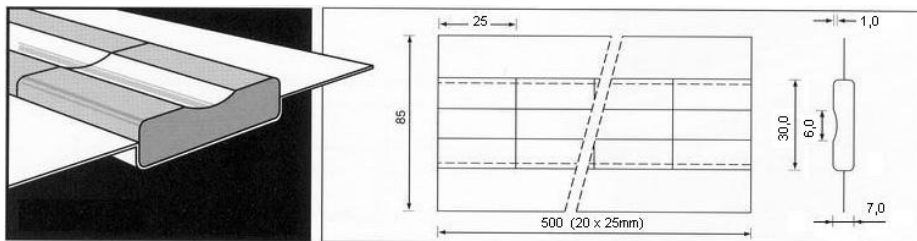
PZ1500/07

Art.nr	Farge	Form	Utførelse	Lengde		Kartong		Palle		
				mm		stk	kg	kartong	stk	kg
2150007000	Brun	Konkav	Aluminiumstape	500	(20 x 25)	48	10	42	2.016	420

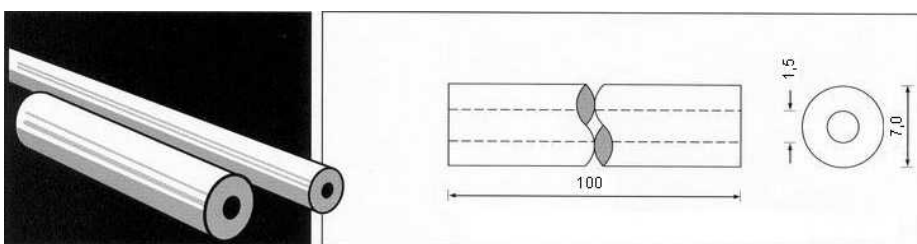
PZ1500/08

Art.nr	Farge	Form	Utførelse	Lengde		Kartong		Palle		
				mm		stk	kg	kartong	stk	kg
215000800	Brun	Rund	Løse blokker	100		900	8	48	43.200	360

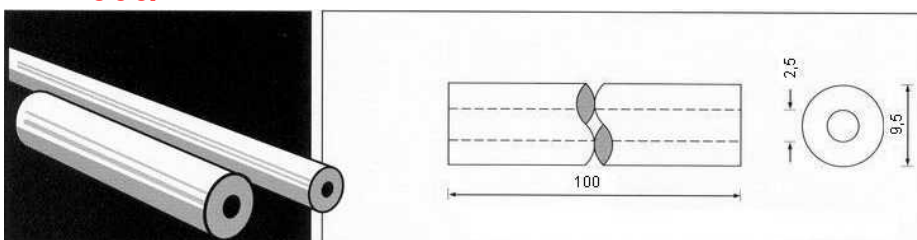
PZ1500/17

Art.nr	Farge	Form	Utførelse	Lengde		Kartong		Palle		
				mm		stk	kg	kartong	stk	kg
2150017000	Brun	Rund	Løse blokker	100		520	8	48	24.960	360

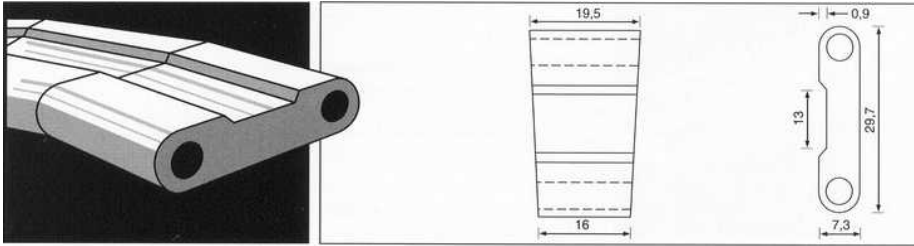
PZ1500/22

Art.nr	Farge	Form	Utførelse	Lengde		Kartong		Palle		
				mm		stk	kg	kartong	stk	kg
2150022000	Brun	Skråskjærte blokker	Løse blokker	R=150		1.000	8	48	48.000	360

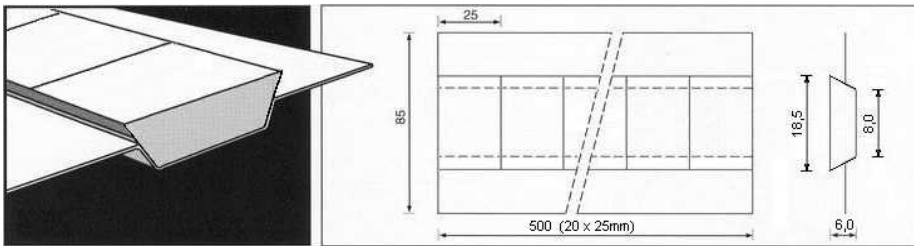
PZ1500/24

Art.nr	Farge	Form	Utførelse	Lengde		Kartong		Palle		
				mm		stk	kg	kartong	stk	kg
2150024000	Grå	Spesial / flat	Aluminiumstape	500	(20x25)	70	9	42	3.780	462

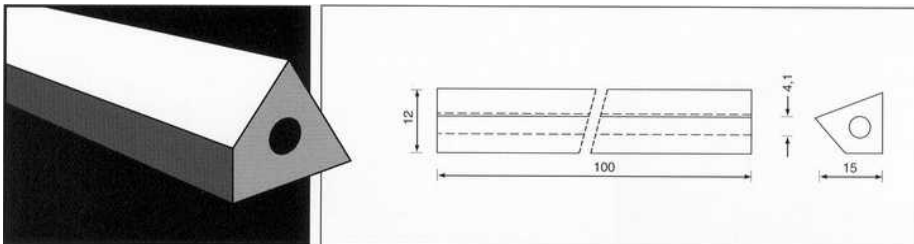
PZ1500/25

Art.nr	Farge	Form	Utførelse	Lengde		Kartong		Palle		
				mm		stk	kg	kartong	stk	kg
2150025000	Brun	Spesial	Løse blokker	100		450	10	48	21.600	480

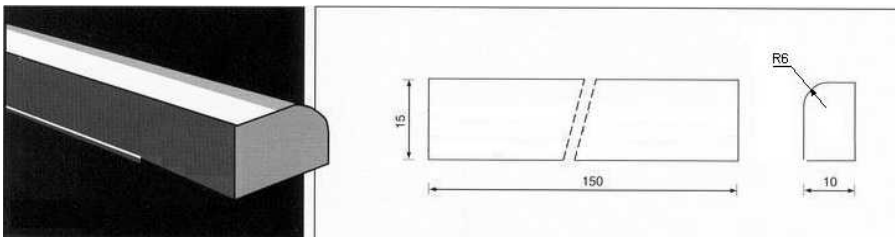
PZ1500/29

Art.nr	Farge	Form	Utførelse	Lengde		Kartong		Palle		
				mm		stk	kg	kartong	stk	kg
2150029000	Grå	Spesial	Aluminiumstape	500	(20x25)	48	9	42	2.016	378

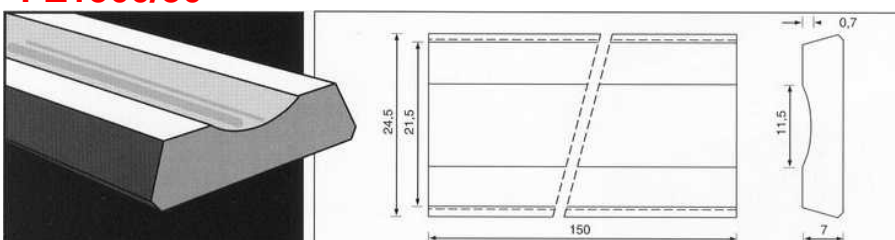
PZ1500/30

Art.nr	Farge	Form	Utførelse	Lengde		Kartong		Palle		
				mm		stk	kg	kartong	stk	kg
2150030000	Brun	Konkav	Løse blokker	150		175	9	48	8.400	432

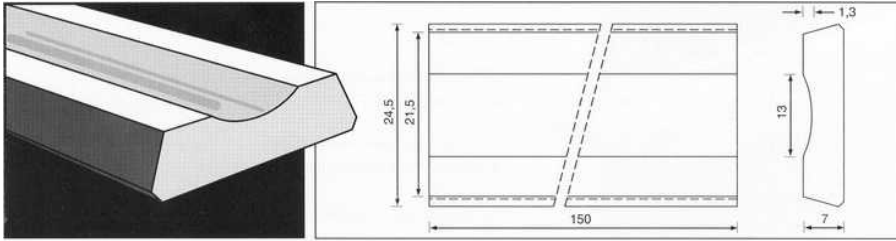
PZ1500/32

Art.nr	Farge	Form	Utførelse	Lengde		Kartong		Palle		
				mm	stk	kg	kartong	stk	kg	
2150032000	Grå	Konkav	Løse blokker	150	175	10	48	8.400	480	

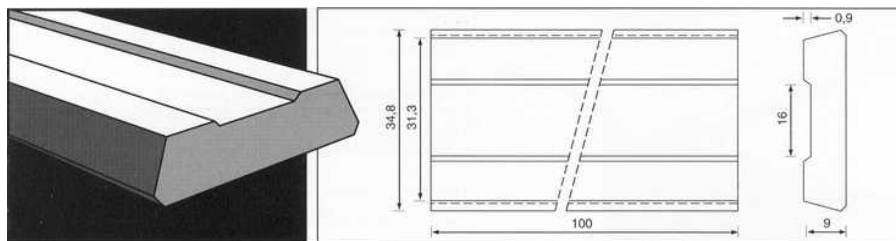
PZ1500/33

Art.nr	Farge	Form	Utførelse	Lengde		Kartong		Palle		
				mm	stk	kg	kartong	stk	kg	
2150033000	Grå	Rektangulær	Løse blokker	100	160	12	48	7.680	576	

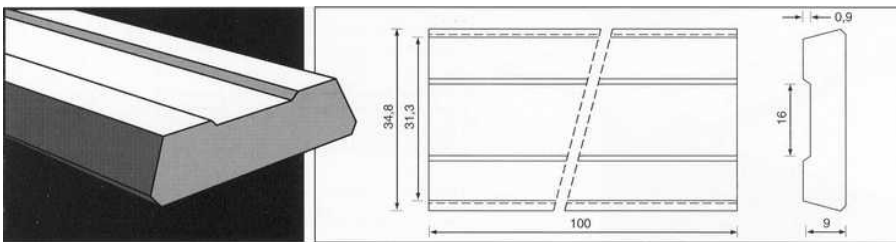
PZ1500/42

Art.nr	Farge	Form	Utførelse	Lengde		Kartong		Palle		
				mm	stk	kg	kartong	stk	kg	
2150033000	Grå	Rektangulær	Løse blokker	100	160	12	48	7.680	576	

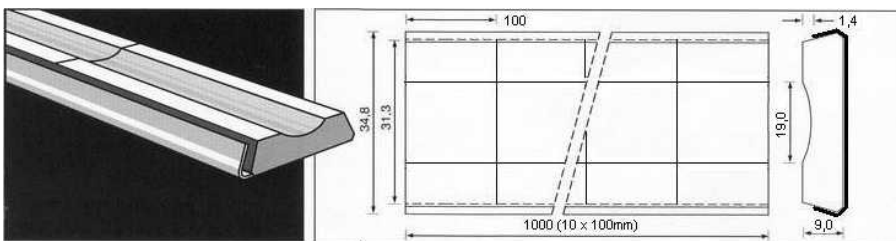
PZ1500/44

Art.nr	Farge	Form	Utførelse	Lengde		Kartong		Palle		
				mm	stk	kg	kartong	stk	kg	
2150044000	Brun	Konkav	I metallskinne	500 (5x100)	35	14	35	1.470	567	

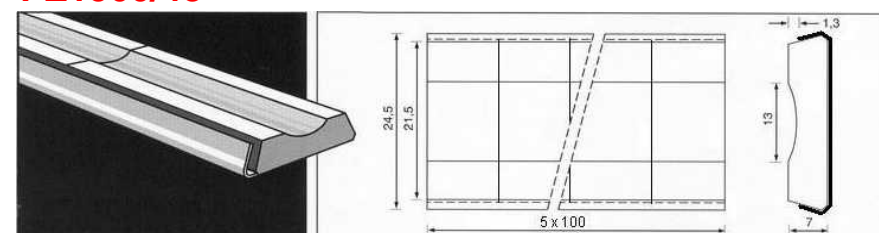
PZ1500/48

Art.nr	Farge	Form	Utførelse	Lengde		Kartong		Palle		
				mm	stk	kg	kartong	stk	kg	
2150048000	Grå	Konkav	I metallskinne	500 (5x100)	63	17	42	2.646	714	

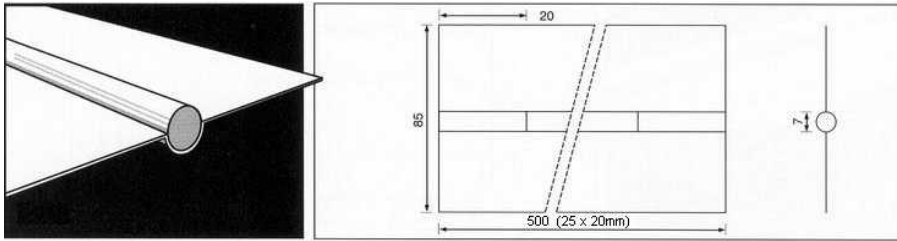
PZ1500/50

LAGERFØRT

Art.nr	Farge	Form	Utførelse	Lengde		Kartong		Palle		
				mm		stk	kg	kartong	stk	kg
2150050000	Brun	Rund	Aluminiumstape	500	(25x20)	100	5	42	4.200	210

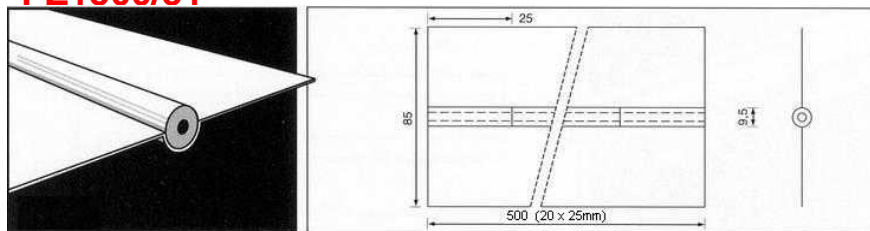
PZ1500/51

LAGERFØRT

Art.nr	Farge	Form	Utførelse	Lengde		Kartong		Palle		
				mm		stk	kg	kartong	stk	kg
2150051000	Brun	Rund	Aluminiumstape	500	(20x25)	72	7	42	3.024	273

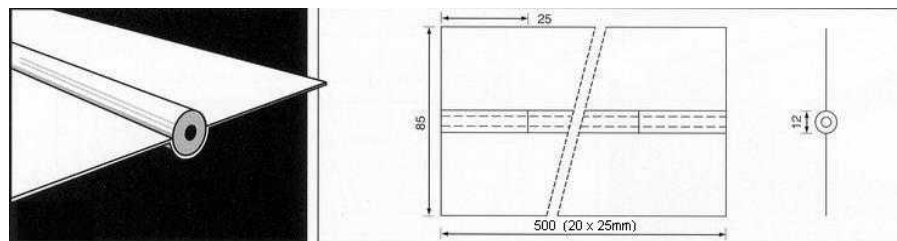
PZ1500/52

LAGERFØRT

Art.nr	Farge	Form	Utførelse	Lengde		Kartong		Palle		
				mm		stk	kg	kartong	stk	kg
2150052000	Brun	Rund	Aluminiumstape	500	(20x25)	56	8	42	2.352	336

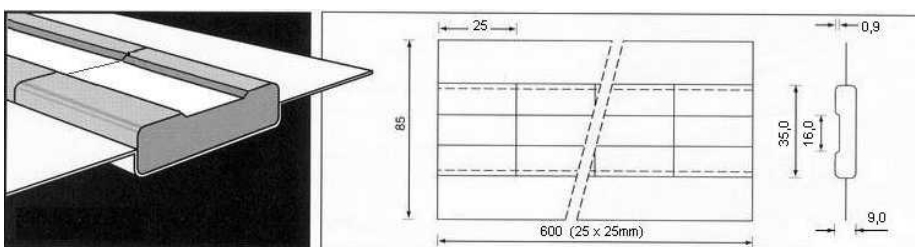
PZ1500/54

LAGERFØRT

Art.nr	Farge	Form	Utførelse	Lengde		Kartong		Palle		
				mm		stk	kg	kartong	stk	kg
2150054000	Grå	Rektanglær	Aluminiumstape	600	(24x25)	30	14	35	1.050	473

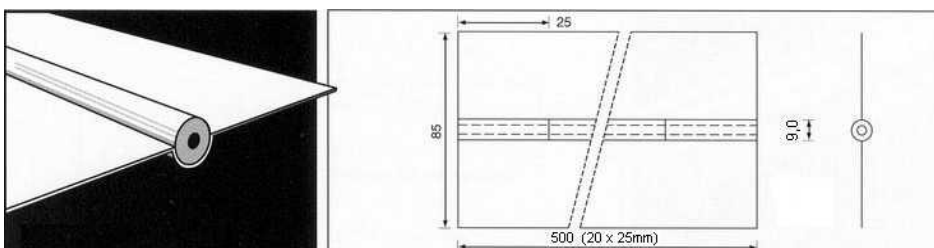
PZ1500/56

LAGERFØRT

Art.nr	Farge	Form	Utførelse	Lengde		Kartong		Palle		
				mm		stk	kg	kartong	stk	kg
2150056000	Geå	Rund	Aluminiumstape	500	(20x25)	72	7	42	3.024	294

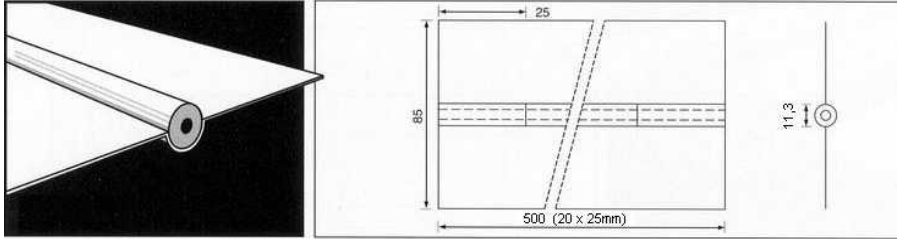
PZ1500/57

Art.nr	Farge	Form	Utførelse	Lengde		Kartong		Palle	
				mm	stk	kg	kartong	stk	kg
2150057000	Grå	Rund	Aluminiumstape	500 (20x25)	60	9	42	2.520	378

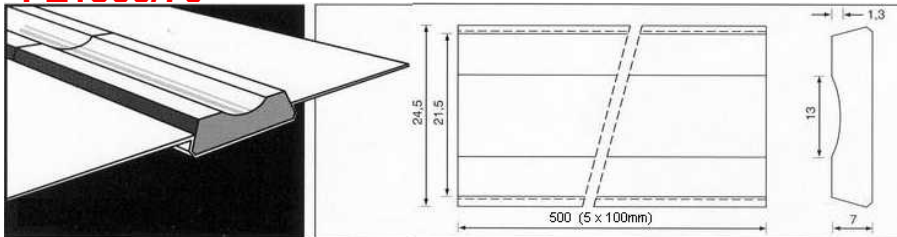
PZ1500/70

Art.nr	Farge	Form	Utførelse	Lengde		Kartong		Palle	
				mm	stk	kg	kartong	stk	kg
2150070000	Grå	Konkav	Aluminiumstape	500 (5x100)	56	11	42	2.352	462

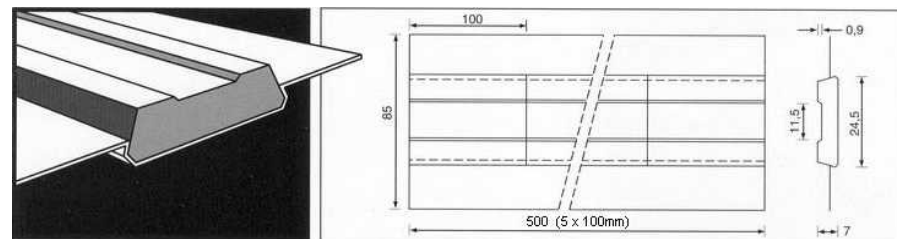
PZ1500/71

Art.nr	Farge	Form	Utførelse	Lengde		Kartong		Palle	
				mm	stk	kg	kartong	stk	kg
2150071000	Grå	Rektangulær	Aluminiumstape	500 (5x100)	56	11	42	2.352	462

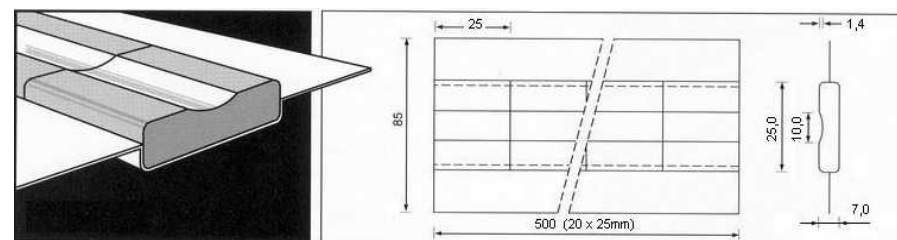
PZ1500/72

Art.nr	Farge	Form	Utførelse	Lengde		Kartong		Palle	
				mm	stk	kg	kartong	stk	kg
2150072000	Grå	Konkav	Aluminiumstape	500 (20x25)	56	13	42	2.352	546

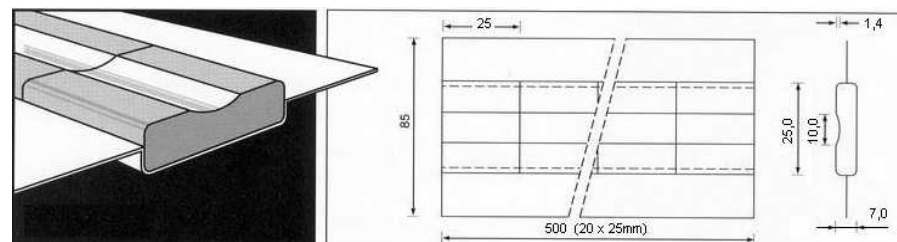
PZ1500/72

Art.nr	Farge	Form	Utførelse	Lengde		Kartong		Palle	
				mm	stk	kg	kartong	stk	kg
2150072000	Grå	Konkav	Aluminiumstape	500 (20x25)	56	13	42	2.352	546

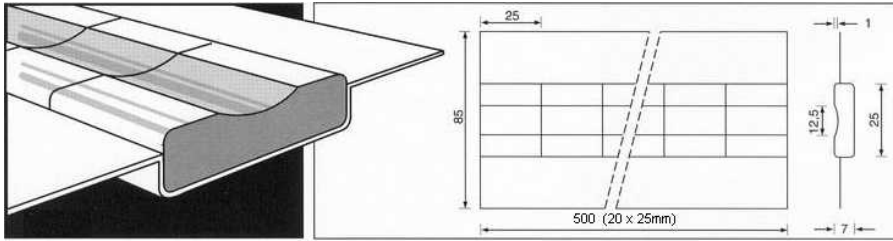
PZ1500/73

LAGERFØRT

Art.nr	Farge	Form	Utførelse	Lengde		Kartong		Palle		
				mm		stk	kg	kartong	stk	kg
2150073000	Brun	Konkav	Aluminiumstape	500	(20x25)	56	10	42	2.352	420

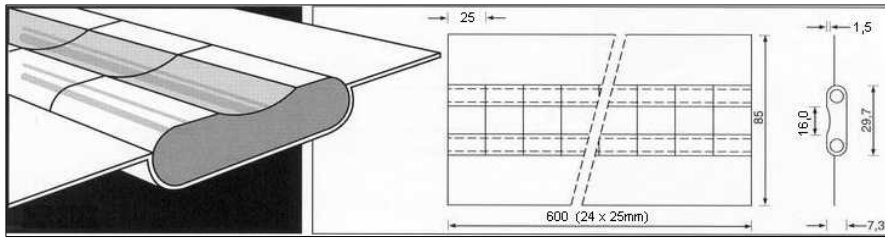
PZ1500/80

Art.nr	Farge	Form	Utførelse	Lengde		Kartong		Palle		
				mm		stk	kg	kartong	stk	kg
2150080000	Grå	Konkav	Aluminiumstape	600	(24x25)	48	15	35	1.680	526

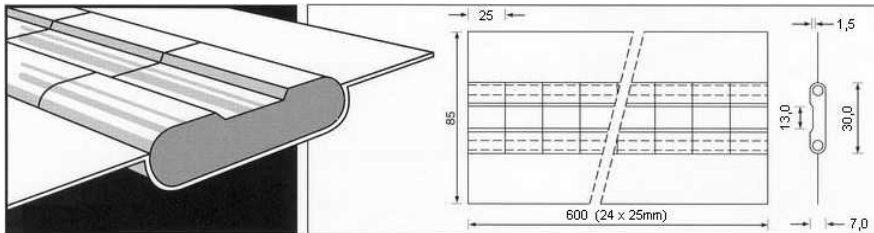
PZ1500/81

LAGERFØRT

Art.nr	Farge	Form	Utførelse	Lengde		Kartong		Palle		
				mm		stk	kg	kartong	stk	kg
2150081600	Grå	Rektangulær	Aluminiumstape	600	(24x25)	48	15	35	1.680	526

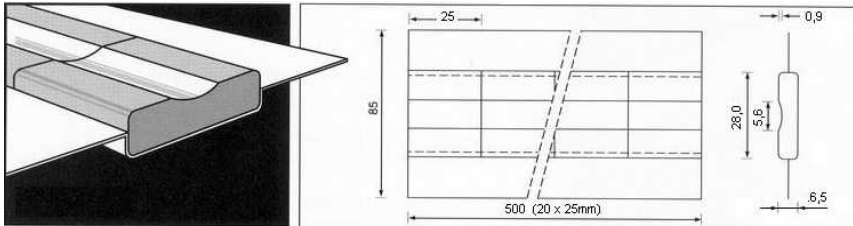
PZ1500/87

Art.nr	Farge	Form	Utførelse	Lengde		Kartong		Palle		
				mm		stk	kg	kartong	stk	kg
2150087000	Grå	Konkav	Aluminiumstape	500	(20x25)	54	13	42	2.268	525

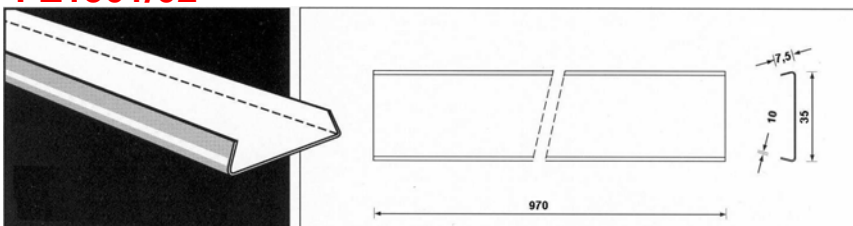
PZ1501/02

Art.nr	Farge	Form	Utførelse	Lengde		Kartong		Palle		
				mm		stk	kg	kartong	stk	kg
2150102000			Metallskinne	970		38	8	30	1.140	225

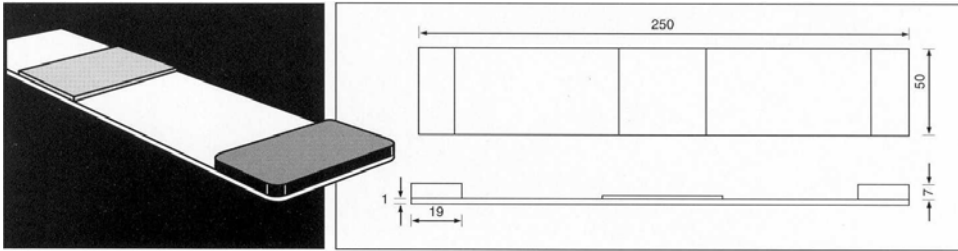
PZ1504/01

LAGERFØRT

Art.nr	Farge	Form	Utførelse	Lengde		Kartong		Palle		
				mm	stk	kg	kartong	stk	kg	
2150401000			Magnet skinne	250	66	10	48	3.168	480	

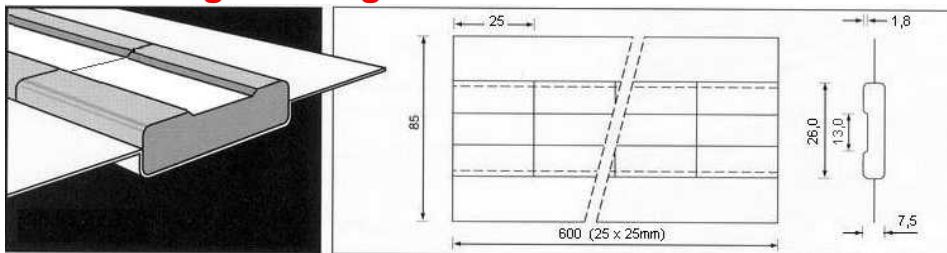
OK Backing Rektangulær 13

Art.nr	Farge	Form	Utførelse	Lengde		Kartong		Palle		
				mm	stk	kg	kartong	stk	kg	
2124000R13	Brun	Rektangulær	Aluminiumstape	600	56	13	35	1.960	470	

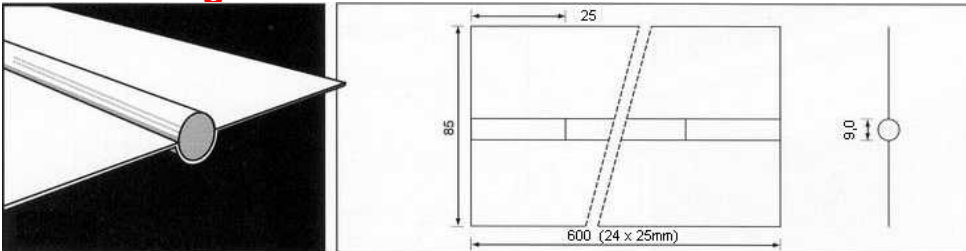
OK Backing Rund 9

Art.nr	Farge	Form	Utførelse	Lengde		Kartong		Palle		
				mm	stk	kg	kartong	stk	kg	
2124000P09	Brun	Rund	Aluminiumstape	600	72	8	35	2.520	35	

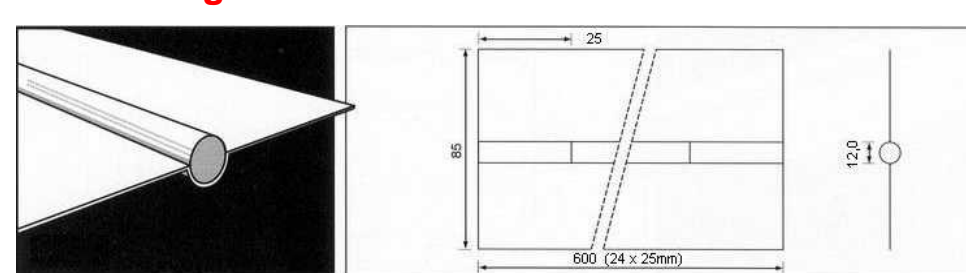
OK Backing Rund 12

Art.nr	Farge	Form	Utførelse	Lengde		Kartong		Palle		
				mm	stk	kg	kartong	stk	kg	
2124000P12	Brun	Rund	Aluminiumstape	600	56	10	35	1.960	350	

Applikasjoner;

- rund keramisk backing

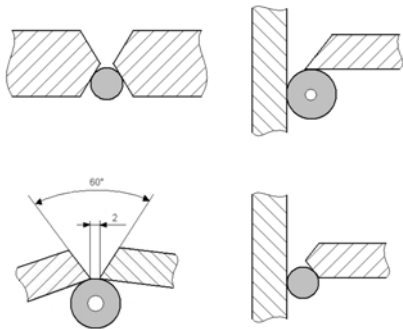

- rektangulær og konkav keramisk backing

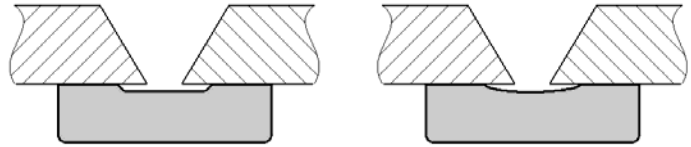

- spesial keramisk backing

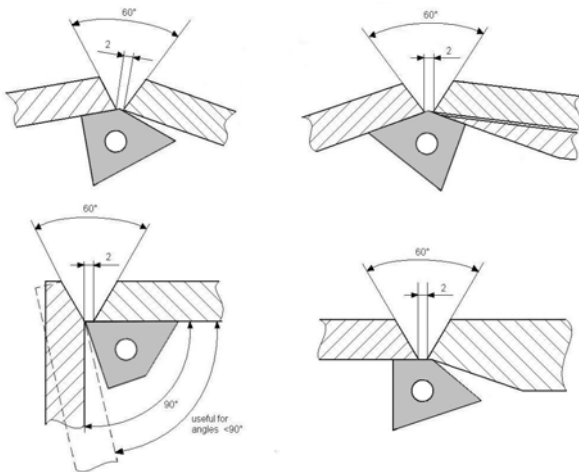

- Spesial-Flat type

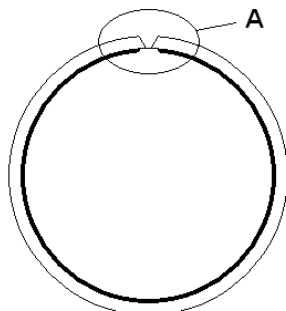
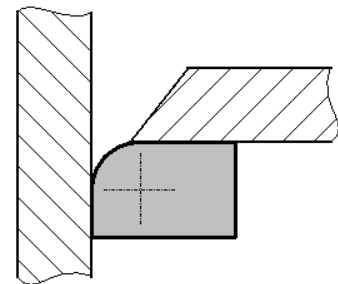
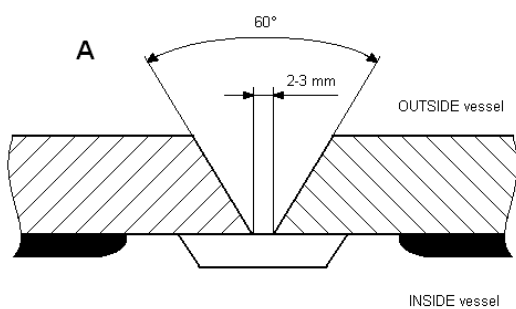

- første streng sveises med rutil rørtråd fra utsiden
- unngå for mye gjennombrenning
- etter sveising av hele fugen, fjernes backing og cladding-sveising kan starte
- gjør rent før sveising av cladding

Typisk prosedyre for sveising av skrog med Filarc **PZ6114S** og **PZ6130HS**

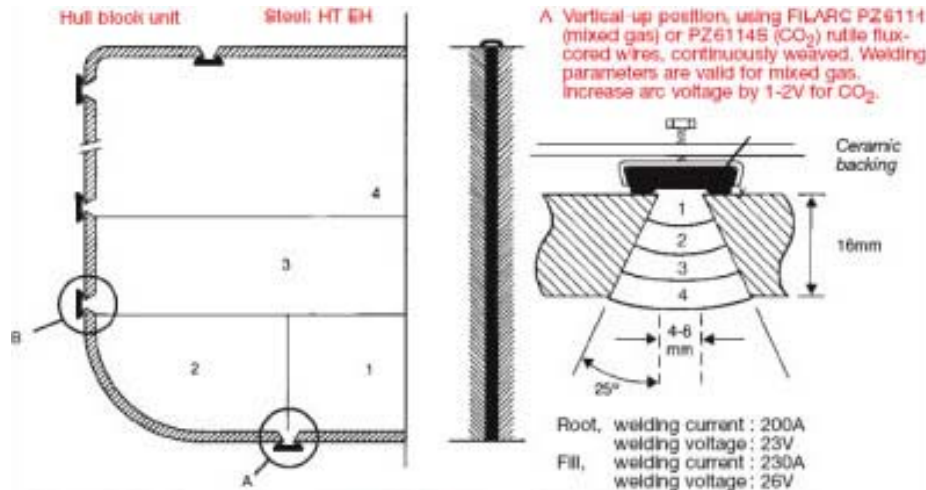

B Downhand position, root pass with FILARC basic flux-cored wire PZ6130HS, 1.6mm in CO₂ gas

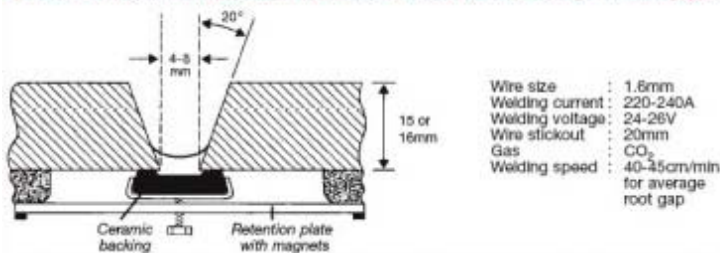

C Horizontal-vertical position, all passes with FILARC basic flux-cored wire PZ6130HS, 1.6mm in CO₂ gas or mixed gas. Decrease arc voltage by 1-2V for mixed gas.

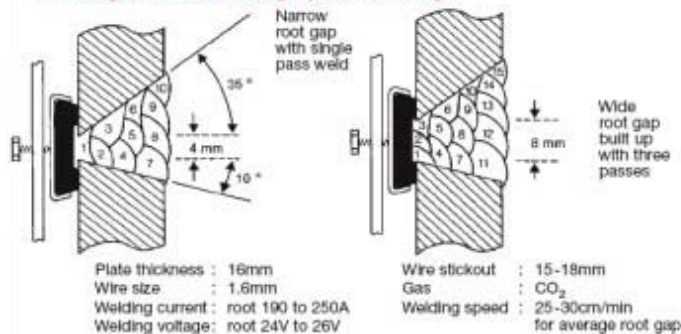

- **for hollandsprofil (bulbprofil) bøybar**
- lengde 500 mm
- art.nr. 2150007000



Bilder av hollandsprofiler:

